

Vergaser kpl. Nr.	Type	Klemm-anschluß	Filter-anschluß
20201-12 *)	1/12/ ...	23	25
20201-14 *)	1/14/ ...	23	25
20201-16 *)	1/16/ ...	23	25
20201-17 *)	1/17/ ...	23	25
20301-12 +)	1/12/ ...	23	25
20311-14 +)	1/14/ ...	23O)	25
20311-16 +)	1/16/ ...	23O)	25
20311-17 +)	1/17/ ...	23O)	25

↑ Diese Zahl ist die Ansaugweite

*) Schwimmergehäuse links
+) Schwimmergehäuse rechts
O) mit Isolierbuchse

- | | |
|-----------------------|--------------------------|
| A Stellschraube | M Düsenadel |
| B Mutter | N Zerstäuberluftbohrung |
| C Deckelverschraubung | O Nadeldüse |
| D Schieberfeder | P Hauptdüse |
| E Gasschieber | Q Tupfer |
| F Klemmschraube | R Schwimmergehäusedeckel |
| G Dichtring | S Tupferfeder |
| H Düsenstock | T Splint |
| J Vergasergehäuse | U Schwimmer |
| K Führungsschraube | V Schwimmernadel |
| L Klemmfeder | |

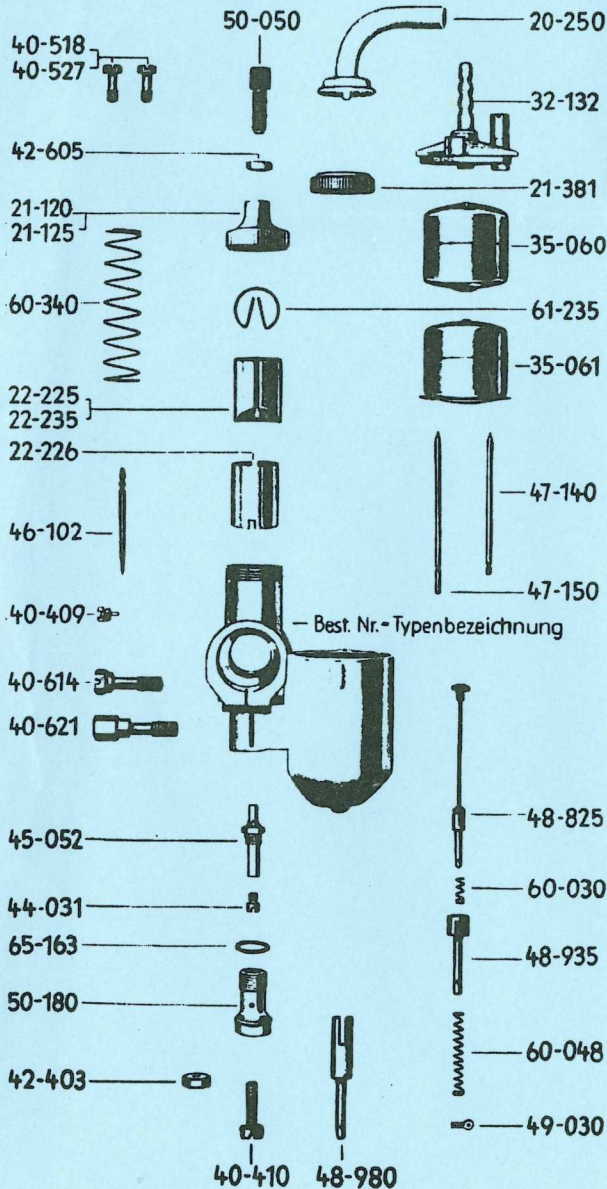

Bei Bestellung ist die am Vergasergehäuse eingeschlagene Typenbezeichnung aufzugeben, damit der Vergaser mit der richtigen Einstellung geliefert werden kann.

Ersatzteile

Nr.	Bezeichnung	Nr.	Bezeichnung
—	Vergasergehäuse ¹⁾	45-052	Nadeldüse ²⁾
20-250	Deckelplatte	46-102	Düsenadel ²⁾
21-120	Deckelverschraubung	47-140	Schwimmernadel
21-125	Deckelverschraubung für 1/17/...		56 mm lg. f. Ausführung mit Schwimmergehäuse rechts
21-381	Deckelverschraubung		Schwimmernadel
22-225	Gasschieber 25 mm hoch	47-150	63 mm lang
22-226	Gasschieber für 1/14/9+19	48-825	Verlängerter Tupfer für 1/16/16
22-235	Gasschieber für 1/17/...		35 mm hoch
32-132	Schwimmergeh.-deckel	48-935	Tupfer
35-060	Schwimmer	48-980	Tupfer für 1/16/51
35-061	Schwimmer mit Dämpfung	49-030	Splint
40-409	Führungsschraube	50-050	Stellschraube
40-410	Stellschraube für 1/14/9+19	50-180	Düsenstock
40-518	Befestigungsschraube für 1/16/51	60-030	Tupferfeder für 1/16/16
40-527	Befestigungsschraube für 1/16/51	60-048	Tupferfeder
40-614	Klemmschraube	60-340	Schieberfeder
40-621	Klemmschraube 35 mm lang	61-235	Klemmfeder
42-403	Mutter	65-163	Dichtring
42-605	Mutter	32-132-101	Schwimmergeh.-deckel kpl. ●
44-031	Düse ²⁾	32-132-102	Schwimmergeh.-deckel mit verlängerter Tupfer, kpl. ●
		32-132-103	Schwimmergeh.-deckel mit Tupfer 48-980, kpl. ●

Schwenkanalanschlüsse und zugehörige Teile siehe T-72b
Isolierbuchsen siehe T-214a.

¹⁾ Bestell-Nr. = Typenbezeichnung, bei Bestellung unbedingt angeben.
²⁾ Aufgestempelte Nr. zusätzlich mit angeben.
● ohne Abbildung.

Die Preise sind aus der gesonderten Preisliste ersichtlich!

Verwende nur

BING- ORIGINAL-ERSATZTEILE!